

PARA CENTROS DE CLASIFICACIÓN
Y TRATAMIENTO DE RESIDUOS



I.C. IBERCONVEYOR
ELEMENTOS TÉCNICOS PARA TRANSPORTADORES

Calle Vitoria, 13
28232 Las Rozas (Madrid)
ESPAÑA

www.iciberconveyor.com

Tel: (+34) 912 309 066



RASCADOR DE ALTAS PRESTACIONES PARA BANDAS TRANSPORTADORAS

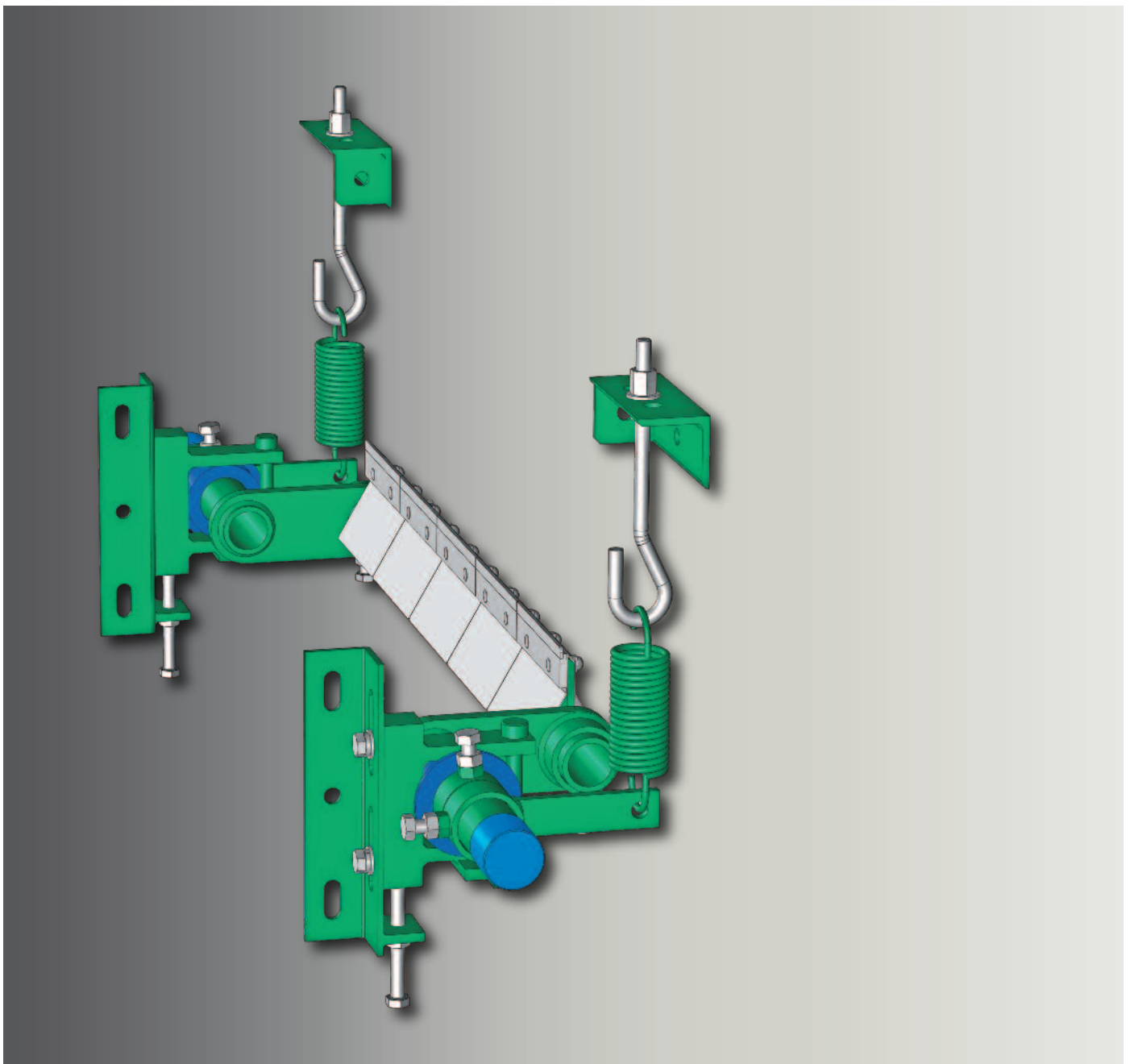

acman[®] / RD

La gama de rascadores **acman**[®] / RD se ha creado para la limpieza de las bandas transportadoras de caucho y termoplásticas, instaladas en los centros de clasificación y tratamiento de residuos.

Los dos rascadores secundarios de la gama van equipados con rasquetas BELLE BANNE RS 150 de carburo de tungsteno de alta calidad.

El rascador **acman**[®] / RD para transportadores de sentido único es la versión más técnica de la gama. Incorpora un sistema de presión por muelles y un sistema reglaje múltiple; opcionalmente se puede equipar con un sistema de desembrague manual que permite la desactivación inmediata del rascador para su mantenimiento.

Un rodillo de presión o una adaptación equivalente permite estabilizar la banda para facilitar el reglaje y obtener una eficacia duradera.

Estructura provista de un tratamiento anticorrosión y tornillería en acero inoxidable.

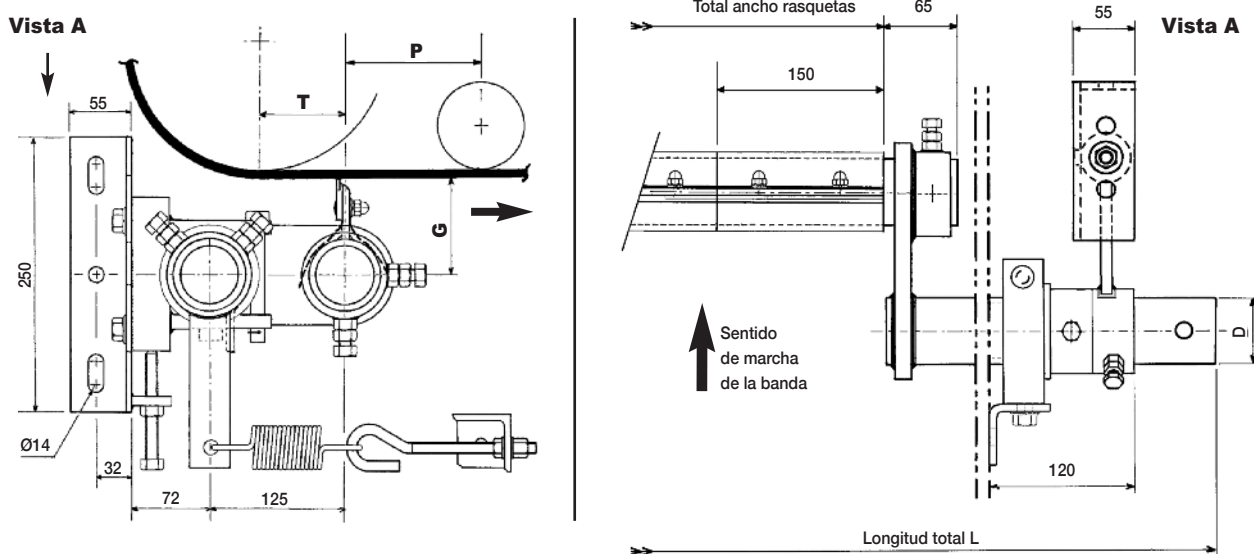

GAMA DE FABRICACIÓN ESTÁNDAR

El rascador se puede instalar con los soportes laterales orientados en sentido inverso.

REFERENCIAS	STOCK	ANCHO BANDA	ANCHO RASQ.	N° LÁM.	LLONGITUD TOTAL L	D	G	PESO
RD 1050 - RS	*	1000	1050	7	1650	48,6	80	28 kg
RD 1200 - RS	*	1200	1200	8	1900	60,5	85	38 kg
RD 1350 - RS	*	1300 - 1400	1350	9	2050	60,5	85	40 kg
RD 1500 - RS	*	1500 - 1600	1500	10	2200	60,5	85	41 kg
RD 1650 - RS	*	1600	1650	11	2350	60,5	85	43 kg
RD 1800/R - RS	*	1800	1800	12	2500	60,5/R	85	53 kg
RD 1950/R - RS	*	2000	1950	13	2650	60,5/R	85	55 kg
RD 2100/R - RS	*	2100	2100	14	2800	60,5/R	85	58 kg
RD 2250/R - RS	*	2200 - 2300	2250	15	2950	60,5/R	85	60 kg
RD 2400/R - RS	*	2400	2400	16	3100	60,5/R	85	63 kg
RD 2550/R - RS	*	2600	2550	17	3250	60,5/R	85	65 kg
RD 2700/R - RS	*	2700	2700	18	3400	60,5/R	85	67 kg
RD 2850/R - RS	*	2800	2850	19	3550	60,5/R	85	69 kg
RD 3000/R - RS	*	3000	3000	20	3700	60,5/R	85	71 kg

Refuerzo con ángulo de 40 x 40 x 5

• Opciones:

- Ancho rasquetas < 1050 mm
- Fabricación INOX

DESIGNACIÓN

La designación completa comprende el tipo de rascador, el ancho efectivo de limpieza y el tipo de rasquetas.

Ejemplo: **RD 1950 / R - RS**

PIEZAS DE RECAMBIO

- Láminas rascadoras: **RS 150 / BRD**
RSI 150 / BRD (INOX)
(Incluye el babero)

