

PARA CENTROS DE CLASIFICACIÓN
Y TRATAMIENTO DE RESIDUOS



I.C. IBERCONVEYOR
ELEMENTOS TÉCNICOS PARA TRANSPORTADORES

Calle Vitoria, 13
28232 Las Rozas (Madrid)
ESPAÑA
www.iciberconveyor.com
Tel: (+34) 912 309 066



RASCADOR DE ALTAS PRESTACIONES PARA BANDAS TRANSPORTADORAS

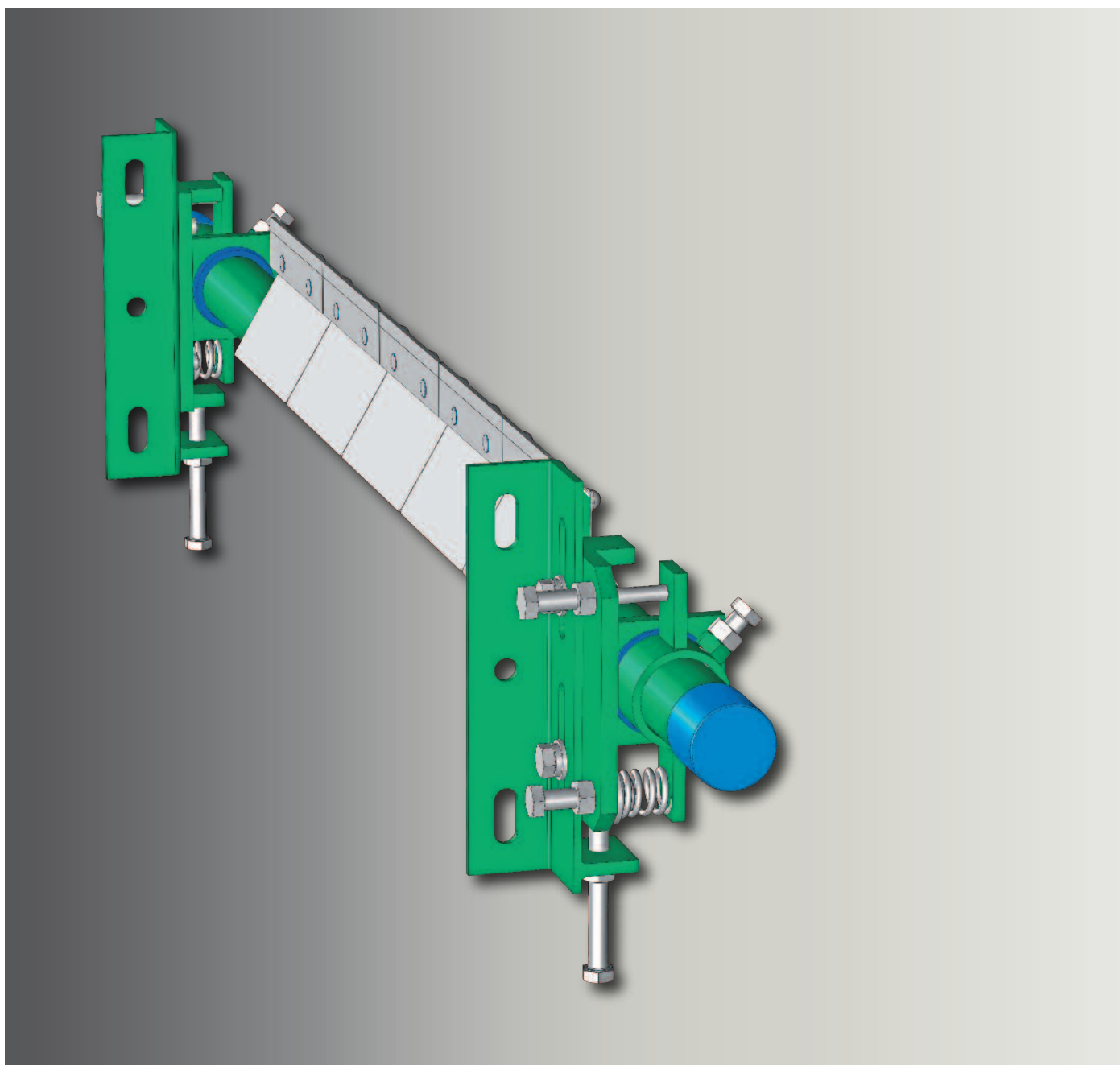

acman[®] / RD.E

La gama de rascadores **acman**[®] / RD.E se ha creado para la limpieza de las bandas transportadoras de caucho y termoplásticas, instaladas en los centros de clasificación y tratamiento de residuos.

Los dos rascadores secundarios de la gama van equipados con rasquetas BELLE BANNE RS 150 de carburo de tungsteno de alta calidad.

El rascador **acman**[®] / RD.E para transportadores de sentido único como reversibles es la versión compacta de esta gama.

Los soportes laterales permiten un reglaje flexible del ángulo de ataque de las rasquetas sobre la banda y el desembrague provisional del rascador para su mantenimiento.

Un rodillo de presión o una adaptación equivalente permite estabilizar la banda para facilitar el reglaje y obtener una eficacia duradera.

Estructura provista de un tratamiento anticorrosión y tornillería en acero inoxidable.

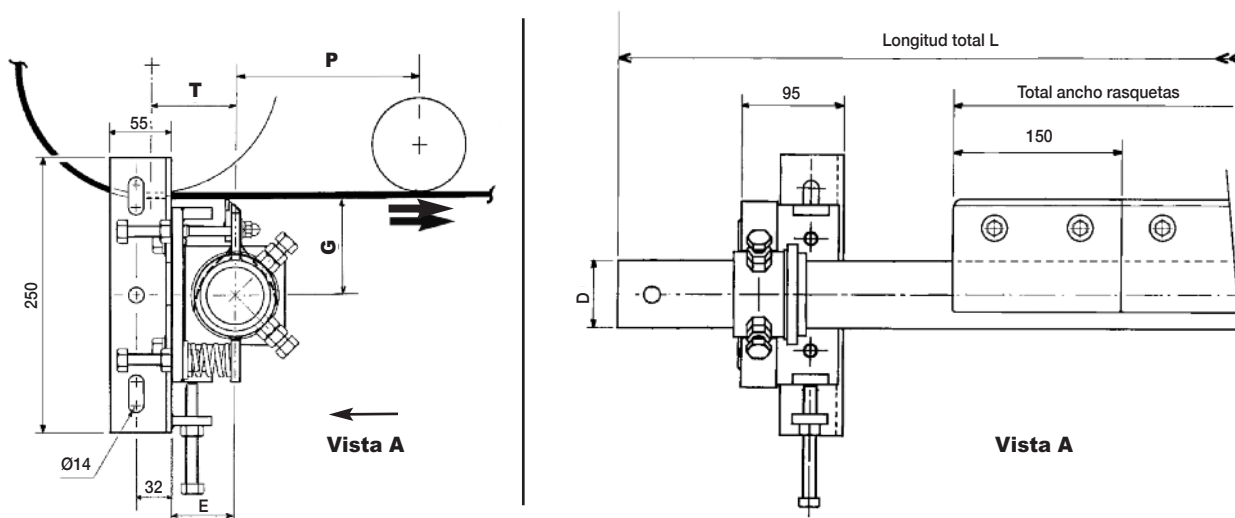

GAMA DE FABRICACIÓN ESTÁNDAR

El rascador se puede instalar con los soportes laterales orientados en sentido inverso.

REFERENCIAS	STOCK	ANCHO BANDA	ANCHO RASQ.	Nº LÁM.	LONGITUD TOTAL L	D	G	PESO
RDE 450 - RS	*	500	450	3	1050	48,6	80	15 kg
RDE 600 - RS	*	600 - 650	600	4	1200	48,6	80	17 kg
RDE 750 - RS	*	800	750	5	1350	48,6	80	18 kg
RDE 900 - RS	*	900 - 1000	900	6	1500	48,6	80	20 kg
RDE 1050 - RS	*	1000	1050	7	1650	48,6	80	21 kg
RDE 1200 - RS	*	1200	1200	8	1800	60,5	85	25 kg
RDE 1350 - RS	*	1400	1350	9	1950	60,5	85	27 kg
RDE 1500 - RS	*	1500 - 1600	1500	10	2100	60,5	85	29 kg
RDE 1650 - RS	*	1600	1650	11	2250	60,5	85	31 kg
RDE 1800/R - RS		1800	1800	12	2400	60,5/R	85	40 kg
RDE 1950/R - RS		2000	1950	13	2550	60,5/R	85	43 kg

- Opciones:
- Ancho rasquetas > 1950 mm
- Fabricación INOX

Los tubos soporte de los rascadores ≥ 1800 están reforzados con un ángulo de 40 x 40 x 5.

DESIGNACIÓN

La designación completa comprende el tipo de rascador, el ancho efectivo de limpieza y el tipo de rasquetas.

Ejemplo: **RDE 1350 - RS**

PIEZAS DE RECAMBIO

- Láminas rascadoras: **RS 150 / BRD**
RSI 150 / BRD (INOX)
(Incluye el babero)