



I.C. IBERCONVEYOR  
ELEMENTOS TÉCNICOS PARA TRANSPORTADORES

Calle Vitoria, 13  
28232 Las Rozas (Madrid)  
ESPAÑA

[www.iciberconveyor.com](http://www.iciberconveyor.com)

Tel: (+34) 912 309 066



# RASCADOR DE ALTAS PRESTACIONES PARA BANDAS TRANSPORTADORAS

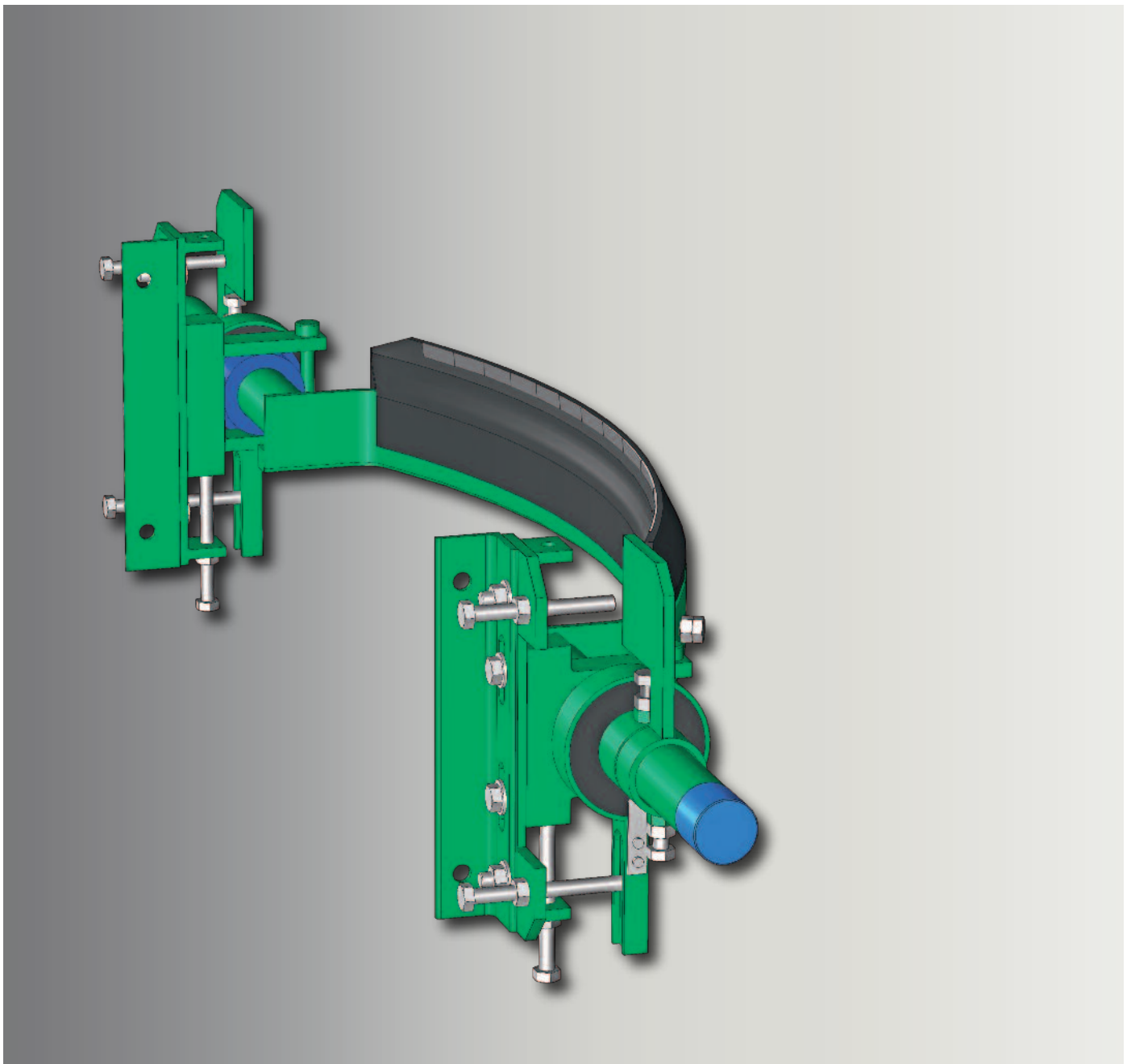

**BELLE BANNE<sup>®</sup> U.cc**

El rascador de altas prestaciones  BELLE BANNE® U.cc utiliza una tecnología patentada basada en una estructura curva sobre una sección en U.

La lámina rascadora de este sistema consiste en una raqueta curva continua, dispuesta en segmentos de carburo de tungsteno de muy alta calidad, montadas sobre un soporte flexible caucho / metal.

La presión está asegurada por un sistema patentado de silentblocs de caucho.

Todos los rascadores U presentan las siguientes ventajas:

- Presión de raspado acentuada gradualmente sobre el centro de la banda, que se corresponde con las necesidades de limpieza de la misma.
- La lámina rascadora curva se adapta siempre a la banda proporcionando una gran longevidad y garantizando una eficacia permanente con cualquier tipo de producto.
- Excelente evacuación del material, evitando la acumulación en el rascador.

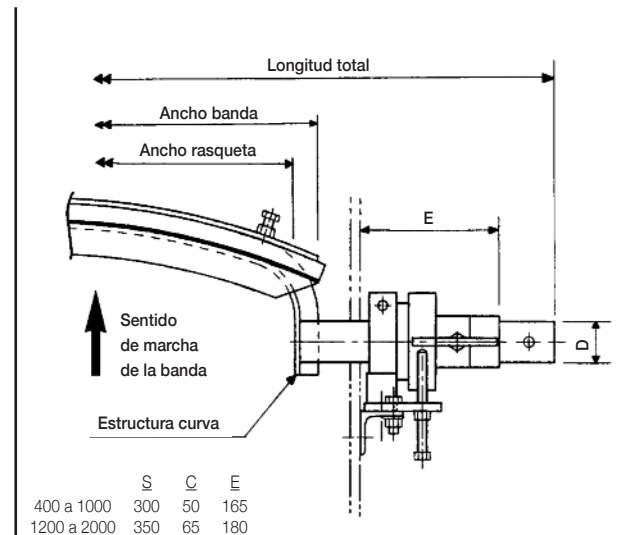
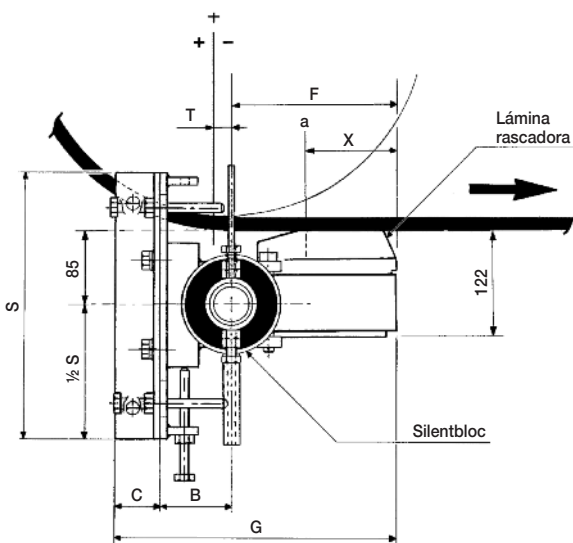

## GAMA DE FABRICACIÓN ESTÁNDAR

El rascador se puede instalar con los soportes laterales orientados en sentido inverso.

REFERENCIAS	STOCK	ANCHO BANDA	ANCHO RASQUETA	LONGITUD TOTAL	D	S	X	B	F	G	PESO
U.cc 400	*	400	400	1200	48,6	300	55	81	142	273	25 kg
U.cc 500	*	500	500	1300	48,6	300	59	81	147	278	26 kg
U.cc 600	*	600	550	1400	48,6	300	68	81	160	291	27 kg
U.cc 650	*	650	600	1450	48,6	300	73	81	160	291	31 kg
U.cc 800	*	800	750	1600	48,6	300	102	81	188	319	34 kg
U.cc 1000	*	1000	850	1800	48,6	300	97	81	219	350	39 kg
U.cc 1200	*	1200	1050	2100	60,5	350	132	81	242	388	51 kg
U.cc 1400	*	1400	1200	2300	60,5	350	115	81	242	388	57 kg
U.cc 1600	*	1600	1400	2500	60,5	350	134	81	250	396	64 kg
U.cc 1800	*	1800	1600	2700	76,3	350	120	94	250	409	75 kg
U.cc 2000	*	2000	1750	3100	76,3	350	120	94	250	409	84 kg

### • Opciones:

- Modelos intermedios o superiores.

## OPCIONES

### ● ESTRUCTURAS DE CURVA REDUCIDA (CR)

	X	E
U.cc 650 / CR	50	134
U.cc 800 / CR	57	154
U.cc 1000 / CR	63	165
U.cc 1200 / CR	82	188

### ● FABRICACIÓN PARCIAL O TOTAL EN INOX

### ● MONTAJE CON TUBOS SOPORTE DESPLAZADOS

### ● RASQUETAS CON REVESTIMIENTO ESPECIAL

- BUTYL para productos calientes
- NEOPRENO para productos grasos
- NITRIL para productos grasos e hidrocarburos
- BLANCO ALIMENTARIO

### ● LÁMINAS RASCADORAS DE CERÁMICA

### ● LÁMINAS RASCADORAS BELLE POLE

Láminas especiales de caucho para bandas con grapas metálicas.