



I.C. IBERCONVEYOR
ELEMENTOS TÉCNICOS PARA TRANSPORTADORES

Calle Vitoria, 13
28232 Las Rozas (Madrid)
ESPAÑA

www.iciberconveyor.com
Tel: (+34) 912 309 066



RASCADOR DE ALTAS PRESTACIONES PARA BANDAS TRANSPORTADORAS

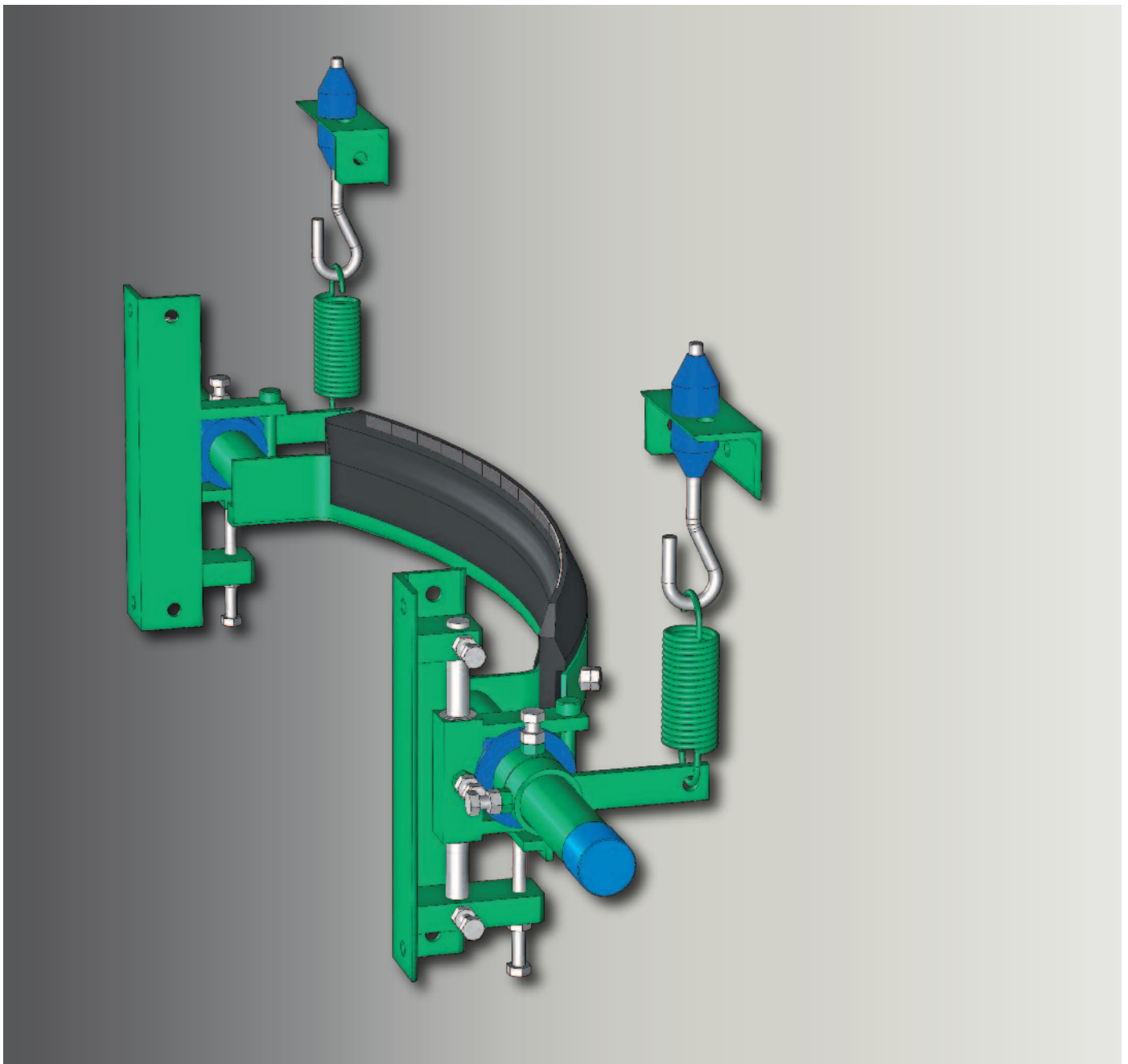

BELLE BANNE® U.RT

El rascador de altas prestaciones  **BELLE BANNE® U.RT** utiliza una tecnología patentada basada en una estructura curva sobre una sección en U.

La lámina rascadora de este sistema consiste en una raqueta curva continua, dispuesta en segmentos de carburo de tungsteno de muy alta calidad, montadas sobre un soporte flexible caucho / metal.

La presión está asegurada por un sistema de muelles.

Todos los rascadores U presentan las siguientes ventajas:

- Presión de raspado acentuada gradualmente sobre el centro de la banda, que se corresponde con las necesidades de limpieza de la misma.
- La lámina rascadora curva se adapta siempre a la banda proporcionando una gran longevidad y garantizando una eficacia permanente con cualquier tipo de producto.
- Excelente evacuación del material, evitando la acumulación en el rascador.

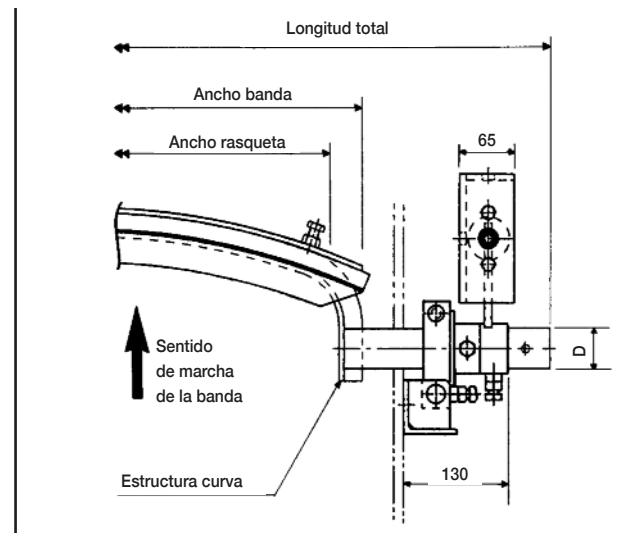
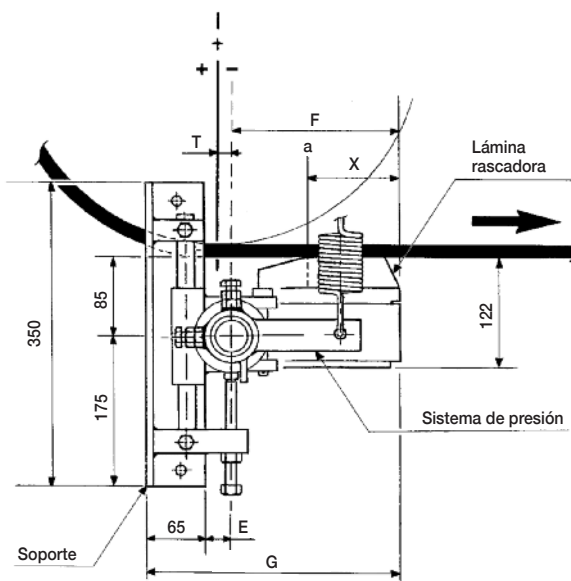

GAMA DE FABRICACIÓN ESTÁNDAR

El rascador se puede instalar con los soportes laterales orientados en sentido inverso.

REFERENCIAS	STOCK	ANCHO BANDA	ANCHO RASQUETA	LONGITUD TOTAL	D	X	E	F	G	PESO
U.RT 400	*	400	400	1200	48,6	55	38	142	245	30 kg
U.RT 500	*	500	500	1300	48,6	59	38	147	250	31 kg
U.RT 600	*	600	550	1400	48,6	68	38	160	263	32 kg
U.RT 650	*	650	600	1450	48,6	73	38	160	263	34 kg
U.RT 800	*	800	750	1600	48,6	102	38	188	291	35 kg
U.RT 1000	*	1000	850	1800	48,6	97	38	219	322	42 kg
U.RT 1200	*	1200	1050	2100	60,5	132	38	242	345	49 kg
U.RT 1400	*	1400	1200	2300	60,5	115	38	242	345	55 kg
U.RT 1600	*	1600	1400	2500	60,5	134	38	250	353	61 kg
U.RT 1800	*	1800	1600	2700	76,3	120	46	250	361	72 kg
U.RT 2000	*	2000	1750	3100	76,3	120	46	250	361	81 kg

• Opciones:

- Modelos intermedios o superiores.

OPCIONES

● ESTRUCTURAS DE CURVA REDUCIDA (CR)

	X	E
U.RT 650 / CR	50	134
U.RT 800 / CR	57	154
U.RT 1000 / CR	63	165
U.RT 1200 / CR	82	188

● FABRICACIÓN PARCIAL O TOTAL EN INOX

● MONTAJE CON TUBOS SOPORTE DESPLAZADOS

● RASQUETAS CON REVESTIMIENTO ESPECIAL

- BUTYL para productos calientes
- NEOPRENO para productos grasos
- NITRIL para productos grasos e hidrocarburos
- BLANCO ALIMENTARIO

● LÁMINAS RASCADORAS DE CERÁMICA

- LÁMINAS RASCADORAS BELLE POLE
Láminas especiales de caucho para bandas con grapas metálicas.